



SYSTÈME DE PESAGE
ÉLECTRONIQUE MX

MPE
System
type 3

Manuel d'utilisation

**A lire attentivement avant utilisation
du MPE System**

Cher utilisateur,

Nous vous remercions de votre confiance et espérons que votre MPE System type 3 vous donnera entière satisfaction.

Nous vous recommandons une lecture attentive du présent livret afin d'utiliser facilement les pleines capacités de votre MPE System.

Lors de la livraison de MPE System, votre concessionnaire vous a remis un exemplaire du certificat de mise en service. Dans le cas où votre concessionnaire aurait omis de vous remettre ce document, vous devez impérativement le lui réclamer. Ce document vous sera nécessaire pour toute intervention sous garantie.

Le certificat de mise en service indique que :

- le système est monté et prêt à l'emploi,
- le guide démarrage vous a été remis,
- le manuel d'utilisation comprenant le certificat de conformité CE vous a été remis,
- vous avez été informé des conditions d'utilisation et averti des règles de sécurité à respecter.



Dans le cas où l'une de ces 4 obligations aurait été omise, il vous appartient de prendre immédiatement contact avec votre concessionnaire.

Le manuel d'utilisation et le guide de démarrage du MPE System type 3 que vous avez entre les mains sont des documents importants, conservez-les afin de pouvoir les consulter en cas de besoin. Transmettez-les à tout autre utilisateur et à tout nouveau propriétaire en cas de revente de votre MPE System.

Les illustrations et données techniques figurant dans ce document pourraient ne pas correspondre précisément à votre MPE System, les conditions d'utilisation demeurent toutefois inchangées.

SOMMAIRE

	PAGE
1. PRÉSENTATION ET RECOMMANDATIONS	5
2. RÈGLES DE SÉCURITÉ ET CONSIGNES ENVIRONNEMENTALES	5
3. PREMIÈRES ÉTAPES	6
4. CALIBRAGE DES CANAUX	
4.1 Calibrage en mode dynamique	9
4.2 Calibrage en mode statique	12
5. UTILISATION	
5.1 Utilisation en mode dynamique	14
5.2 Utilisation en mode statique	14
6. AVERTISSEUR DE CHARGE	15
7. UTILISATION AVEC BENNE DISTRIBUTRICE	16
8. CARACTÉRISTIQUES TECHNIQUES	16
9. RÉOLUTION DES PROBLÈMES	17
DÉCLARATION DE CONFORMITÉ CE	19

1. PRÉSENTATION ET RECOMMANDATIONS

Le MPE System type 3, système de Pesage Électronique, est destiné à une utilisation sur chargeur frontal. Le MPE System mesure, affiche et enregistre le poids de la charge soulevée par le chargeur à chaque instant.

La console du MPE System est sans fil. Avec son format de poche, elle trouvera facilement sa place dans la cabine et vous accompagnera lors de chargement manuel de concentrés dans la benne par exemple.

Le MPE System possède 11 canaux, pour permettre le pesage avec des outils différents, ou des usages différents. Il permet également de cumuler plusieurs poids afin de connaître le chargement total réalisé.

RECOMMANDATIONS

Le MPE System ne doit pas être utilisé pour des transactions commerciales.

Le MPE System mesure la pression hydraulique dans les vérins de levage et convertit cette pression en poids.

La précision dépend donc :

- **d'une huile hydraulique à température stabilisée.**
- d'un bon tarage et calibrage.
- d'une répartition homogène de la charge dans l'outil (benne, fourche...).
- d'une position de l'outil bien précise et répétée à chaque pesée.
- d'un régime moteur précis et stable (pendant la pesée).
- d'une élévation constante, tracteur immobile (obligatoire) sur sol plat.
- de l'état de fonctionnement du chargeur (graissage, étanchéité hydraulique ...).

2. RÈGLES DE SÉCURITÉ ET CONSIGNES ENVIRONNEMENTALES

2.1 Règles de sécurité

- Commander le chargeur exclusivement à partir du poste de conduite. Garder le contrôle des commandes jusqu'à la fin des mouvements.
- Ne pas quitter le poste de conduite sans avoir interdit tout mouvement des commandes.
- Toute intervention de recherche de panne (diagnostic) et/ou démontage de pièces ne doit être entreprise que par un professionnel qui commencera par garantir que l'intervention se fera en toute sécurité pour lui-même et son environnement, notamment en cas d'intervention chargeur levé.
- Toute manipulation de charge doit être effectuée avec des équipements appropriés (chaussures de sécurité, élingues, sangles ...). La charge doit être placée avec soin dans l'outil pour éviter toute détérioration (benne distributrice par exemple).
- Eviter les projections d'eau sur la console du MPE System.
- Ne jamais modifier le branchement des flexibles et des composants électriques.
- Toute modification d'une partie de la fourniture de MX ou utilisation d'un élément de provenance étrangère à MX, annule la garantie de MX sur l'ensemble de sa fourniture.
- N'utilisez exclusivement que des pièces de rechange d'origine MX. Ne modifiez pas vous-même et ne faites pas modifier par une autre personne votre MPE System, sans demander au préalable l'accord écrit de MX. En cas de dégât ou de blessure, la responsabilité de MX sera entièrement dérogée.
- La garantie cesse immédiatement si les règles et instructions d'utilisation par le manuel d'utilisation ne sont pas respectées. MX ne peut être tenu responsable d'accidents qui résulteraient d'agissements contraires à ces interdictions.

2.2 Consignes environnementales



La procédure d'élimination des produits électriques et électroniques diffère de celles des déchets municipaux et nécessite l'intervention de services désignés par le gouvernement ou les collectivités locales.

Le symbole de la poubelle barrée signifie que la directive européenne 2002/96/EC s'applique à ce produit.

Pour plus d'informations sur le traitement des appareils usagés, contactez votre mairie, la déchetterie la plus proche ou le revendeur du produit.

3. PREMIÈRES ÉTAPES

3.1 Contenu de l'emballage

Le MPE System type 3 est composé de :

- 1 console avec languette velcro et tour de cou [1].
- 1 câble de charge batterie [2] (monté par le concessionnaire dans la cabine).
- 1 boîtier capteur [3] (monté par le concessionnaire sur le chargeur).
- 2 transmetteurs de pression et raccords hydrauliques (montés par le concessionnaire sur la ligne hydraulique de levage) [4].
- 1 repère visuel statique [5] (à monter : voir chapitre 4.2.1) avec languette adhésive double face (collée sur le repère visuel).
- 1 planche adhésive : 1 fiche mémo [6], 4 adhésifs repères statiques I, II, III, IV [7].

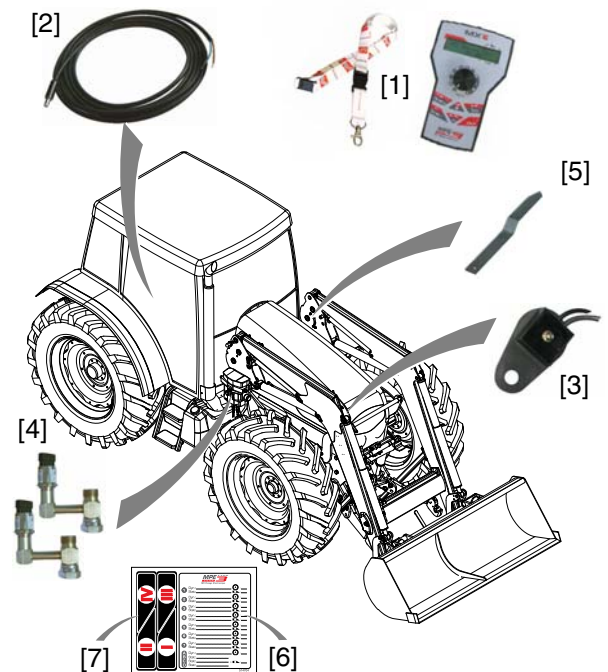

3.2 Installation

3.2.1 Installation de la console dans la cabine

Coller la face de la languette velcro dans la cabine. Vérifier au préalable que l'emplacement de la console est facilement accessible et lisible depuis le poste de conduite. Vérifier également que cet emplacement ne gêne pas le passage des autres commandes du tracteur.



La liaison entre la console et le boîtier capteur s'effectue par fréquence radio (sans fil). La portée est suffisamment grande pour permettre un emplacement quelconque de la console dans la cabine du tracteur.

3.3 Description des commandes et de l'affichage

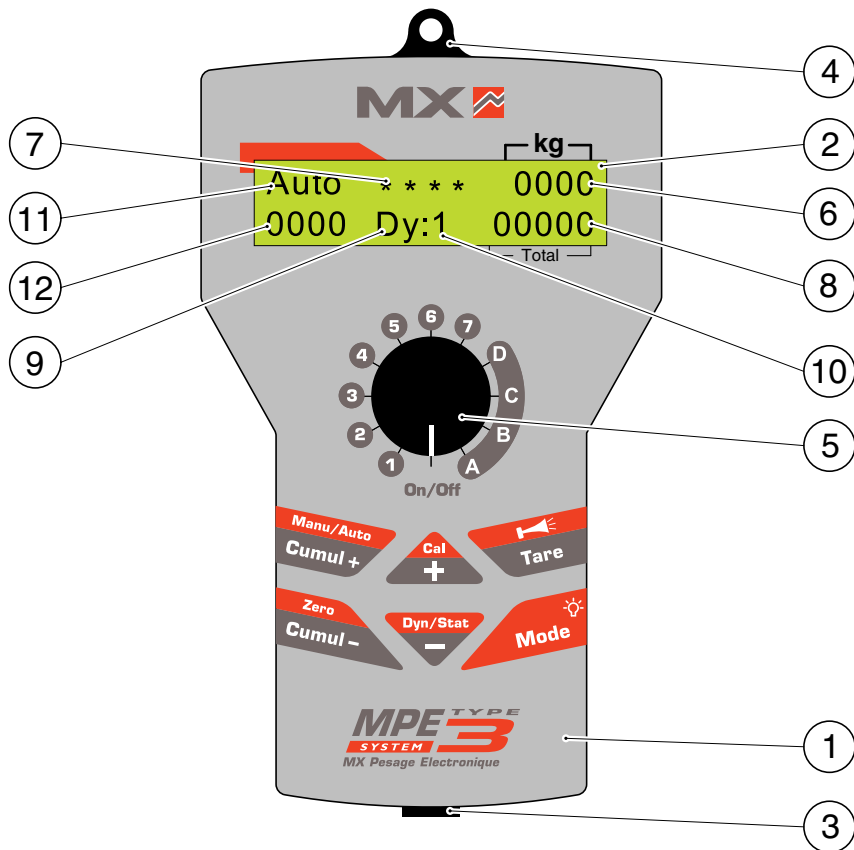

1. Console.
2. Afficheur rétro-éclairé.
3. Prise charge batterie.
4. Trou d'accrochage pour tour de cou.
5. Sélecteur de marche/arrêt et des canaux de 1 à 7 ou A à D.
6. " 0000 " : poids mesuré en kg (affichage tous les 5 kg).
" - - - - " : hauteur de pesage non atteinte (en mode dynamique seulement).
7. " * * * * " : Hauteur de pesage atteinte (en mode dynamique seulement).
" " : Hauteur de pesage non atteinte (en mode dynamique seulement).
8. " 00000 " : poids total en kg.
9. " Dy " : pesage en mode dynamique.
" St " : pesage en mode statique.
10. " 1 " : canal sélectionné.
11. " Auto " : cumul de charge en Automatique (en mode dynamique seulement).
" Manu " : cumul de charge en Manuel (en mode dynamique seulement).
" 0000 " : valeur de limite de charge en kg (en mode statique seulement).
12. " 0000 " : Poids total des canaux A à D en kg (utilisation benne distributrice).

	Addition de la pesée.		Basculement en cumul manuel / automatique.
	Soustraction de la dernière pesée.		Remise à zéro du cumul.
	Incrémentement de la consigne de pesée.		Accès au mode de calibration.
	Décrémentement de la consigne de pesée.		Basculement en mode dynamique / statique.
	Tarage de l'ensemble de la pesée (RAZ).		Activation / désactivation de l'avertisseur sonore.
	Appui court : commande du rétro-éclairage. Appui long (5 secondes) : affichage du niveau de charge batterie.		

3.4 Pesage en dynamique ou en statique : quel mode choisir ?

Deux modes de pesage sont à votre disposition : dynamique ou statique.
Le choix du mode dépendra avant tout de votre utilisation.

3.4.1 Mode dynamique

Avec ce mode, la pesée s'effectue pendant le levage du chargeur. C'est le mode le plus pratique pour les travaux habituels comme le désilage ou le chargement de fumier par exemple. Durant ces opérations, vous levez le chargeur pour vider le chargement dans la remorque ou l'épandeur. Le MPE System détecte cette phase de levage et calcule le poids du chargement.

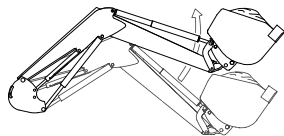

3.4.2 Mode statique

La pesée s'effectue avec l'ensemble tracteur/chargeur à l'arrêt (chargeur levé à une position donnée). La lecture du poids est alors instantanée et continue, la variation de la charge peut être suivie "en direct" à l'écran. Ce mode est particulièrement apprécié lors de chargement manuel de concentrés dans la benne (par exemple, lors de chargement sous un silo ou encore lors de la distribution).

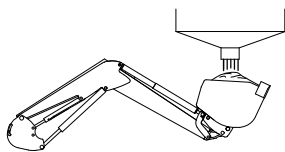

3.5 Description des canaux

Il existe 11 canaux pour permettre le pesage avec des outils différents, ou des usages différents.

Les canaux de 1 à 7 :

Pour outils tels que bennes de reprise (BR), bennes multiservices (BMS), transpalettes (TR) ...
Le pesage est possible en dynamique ou en statique.

Les canaux de A à D :

Pour benne distributrice (BD).
Ces canaux sont préconfigurés : voir chapitre 7, utilisation avec benne distributrice.

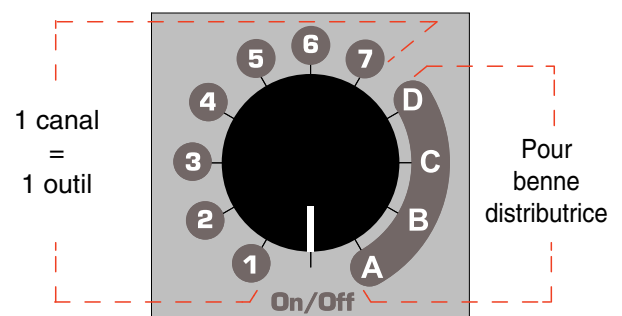



3.6 Mise en route

Lors de la première mise en route, la batterie de la console est probablement faible. La brancher au câble de charge batterie.

Mettre le contact du tracteur.

Mettre l'appareil sous tension en tournant le sélecteur vers le canal désiré. L'affichage [1] apparaît quelques instants puis [2] par exemple.

Si l'affichage n'indique rien, cela signifie que la batterie est trop faible. Remettre le sélecteur sur Off et attendre quelques minutes de charge batterie avant de renouveler l'opération.

Si l'affichage [3] apparaît, il faut synchroniser la console avec le calculateur : appuyer sur  +  + "On/Off". "recherche radio" s'affiche.

Pour éteindre l'appareil, tourner le sélecteur vers "On/Off".

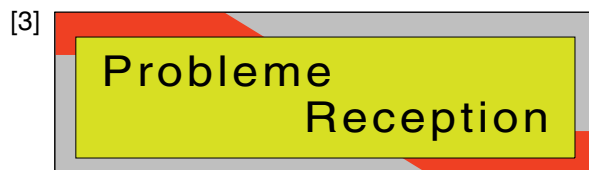
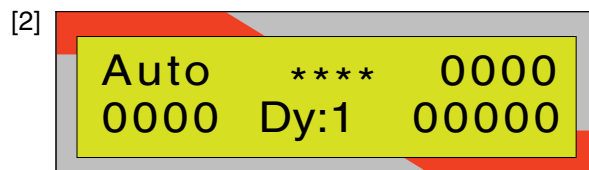
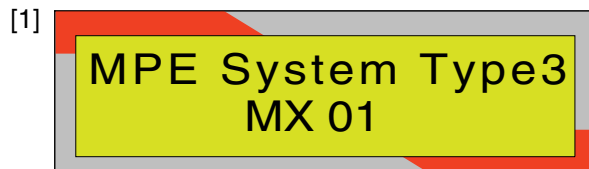

3.7 Niveau de charge batterie

Afin de visualiser le niveau de charge de la batterie, débrancher la console puis appuyer sur  pendant au moins 5 secondes. L'affichage [4] apparaît et indique le niveau de charge.

Lorsque le niveau de charge batterie est trop faible le message [5] clignote pendant 10 secondes.

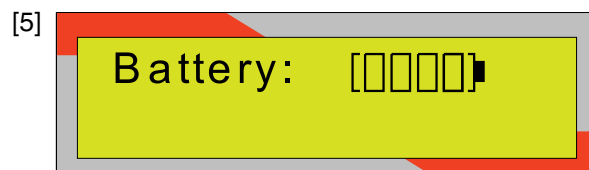

4. CALIBRAGE DES CANAUX



Attention

Cette étape est primordiale pour le bon fonctionnement du MPE System.

La précision du système dépendra de son bon calibrage :

Un bon calibrage = Une bonne précision

Toujours travailler avec une température d'huile stable

4.1 Calibrage en mode dynamique

4.1.1 Réglage du boîtier capteur

Il convient avant toute chose de procéder au réglage du boîtier capteur pour définir la hauteur de pesage en mode dynamique. Une fois cette opération effectuée, cette hauteur devra rester la même quel que soit le canal choisi en mode dynamique.

Si le boîtier capteur est déjà réglé, se reporter directement au point 4.1.2.

- Mettre en position le chargeur et l'outil à la hauteur de pesage (par exemple le dessous de l'outil à 2 m du sol).



Pour une mesure optimale, la hauteur de la pesée (h) doit être au minimum de 2 m.

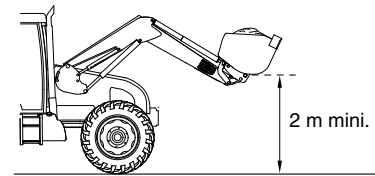

- Eteindre le moteur du tracteur et serrer le frein à main.
- Remettre le contact (sans démarrer le tracteur) pour activer le boîtier capteur. Vérifier que le voyant rouge clignote sur le boîtier.
- Mettre sous tension la console en se positionnant sur le canal 1. Garder le boîtier vers soi durant les opérations ci-après.
- Desserrer légèrement le boulon central du boîtier capteur [6] et tourner ce dernier lentement jusqu'à ce que l'affichage [7] apparaisse. La bonne inclinaison du boîtier correspond au début d'apparition des étoiles " * * * * ".

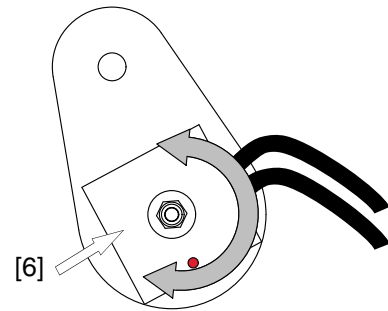

ATTENTION : • Durant cette phase, s'assurer que personne ne se trouve dans la cabine.
• Ne jamais se placer entre le chargeur et le tracteur (risque d'écrasement).

- Resserrer le boulon central [6] en s'assurant de ne pas dérégler le boîtier durant le serrage.



Toute modification de la hauteur de pesage après calibrage vous impose de refaire la procédure de calibrage pour chaque canal en mode dynamique. Veiller à bien définir la hauteur au préalable.

4.1.2 Calibrage d'un canal dynamique

1. Placer le sélecteur sur le canal que vous souhaitez attribuer à l'outil et s'assurer que le canal soit bien en mode dynamique, et non statique.

Pour passer d'un mode à l'autre, appuyer simultanément sur



2. Atteler l'outil. L'outil doit être vide.

3. Placer le tracteur sur un sol plat et stable. Serrer le frein à main.

4. Descendre l'ensemble chargeur/outil à 10 cm du sol.

5. Incliner l'outil dans la position requise.

Ex : - pour le chargement d'aliments, caver l'outil à fond.
- pour le chargement de palettes, positionner l'outil avec la pigne repère.

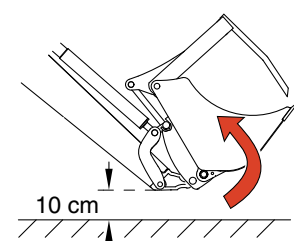
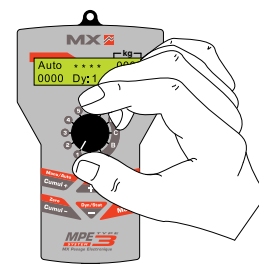



Pour les outils à griffe, positionner la griffe comme en situation réelle de pesage car sa position fait varier la pression dans les vérins de levage.

6. **Stabiliser le régime moteur** à la vitesse généralement appropriée pour cet outil.

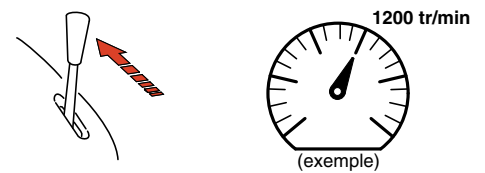

7. Tracteur immobile, actionner le levier à fond pour lever le chargeur jusqu'à l'apparition de "* * * *".



Le fait d'actionner le levier à fond du début jusqu'à la fin du levage permet d'avoir une vitesse de levage constante, et par conséquent une stabilité de la pression dans les vérins de levage.

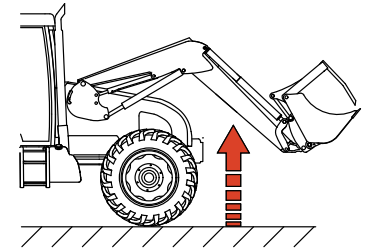

8. Un poids s'affiche. Appuyer sur . Le poids affiché est alors 0 kg.



9. Redescendre le chargeur à 10 cm du sol. Répéter une nouvelle fois l'opération de levage jusqu'à l'apparition de "* * * *" pour vérifier que le poids affiché est bien de 0 kg. Refaire une remise à zéro si besoin en appuyant sur .

10. Placer une charge de poids connu dans l'outil. **Plus la charge placée dans l'outil est importante, meilleure sera la précision (600 kg mini).**



Répartir cette charge de façon homogène (centrée dans l'outil).

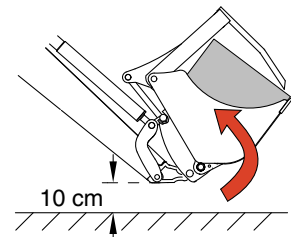

11. Placer le tracteur sur un sol plat et stable. Serrer le frein à main.



12. Descendre l'ensemble chargeur/outil à 10 cm du sol.

13. Incliner l'outil dans la même position que lors du point 5.

14. **Stabiliser le régime moteur** à la vitesse définie au point 6.

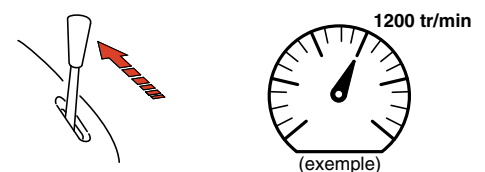

15. Tracteur immobile, actionner le levier à fond pour lever le chargeur jusqu'à l'apparition de "* * * *".

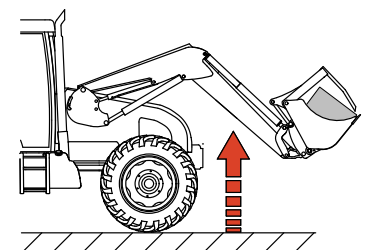

16. Un poids s'affiche. Appuyer simultanément sur  et  et ce poids clignote.

17. A l'aide des touches  et , réajuster cette valeur jusqu'à faire apparaître le poids réel de la charge connue.



18. Appuyer de nouveau simultanément sur  et  pour enregistrer ce nouveau poids et revenir à l'affichage initial.

19. Redescendre le chargeur à 10 cm du sol. Répéter l'opération de levage jusqu'à l'apparition de "* * * *" pour vérifier que le poids affiché est bien celui qui a été enregistré.

Refaire les points 16 à 18 si un réajustement est nécessaire.

La procédure de calibrage est maintenant terminée.

Noter sur la fiche mémo le type d'outil utilisé sur ce canal, son utilisation ainsi que le régime moteur tracteur.



4.2 Calibrage en mode statique

4.2.1 Montage du repère visuel

En mode statique, il convient avant toute chose de définir la position du chargeur par rapport au sol. Cette position devra être toujours respectée lors des pesages statiques.

Le repère visuel permet de retrouver facilement la position du chargeur.

- Nettoyer et dégraisser le flanc intérieur du cadre Fitlock gauche [8].
- Coller le repère visuel sur le cadre Fitlock comme indiqué sur le schéma ci-contre .
Attention : chargeur au sol, l'extrémité du repère ne doit pas dépasser du brancard [9].

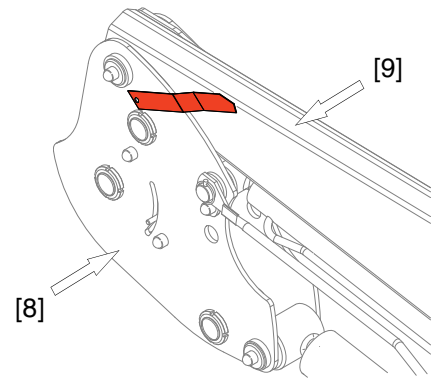

4.2.2 Calibrage d'un canal statique

 "SHOCK ELIMINATOR → OFF"

Si le chargeur est équipé d'un SHOCK ELIMINATOR (amortisseur), ce dernier doit être désactivé.

Ensuite, appuyer sur une touche pour faire disparaître ce message de rappel.

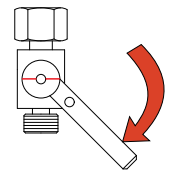

1. Placer le sélecteur sur le canal que vous souhaitez attribuer à l'outil et s'assurer qu'il soit bien en mode statique, et non dynamique.

Pour passer d'un mode à l'autre, appuyer simultanément sur

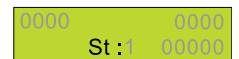
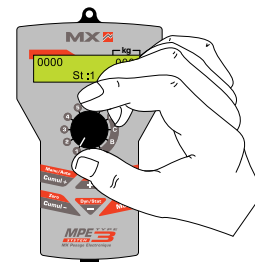

2. Atteler l'outil. L'outil doit être vide.

3. Placer le tracteur sur un sol plat et stable. Serrer le frein à main.

4. Descendre le chargeur lentement jusqu'à atteindre la hauteur de pesage désirée.

- Ex :
- pour le chargement manuel de concentrés, fond de benne à 40/50 cm du sol.
 - pour le chargement au silo, hauteur de sortie du silo.

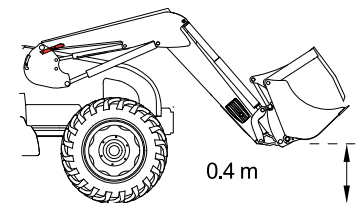

5. Nettoyer et dégraisser le bras gauche du brancard.

Coller l'adhésif repère statique en face et aligné au repère visuel.

Votre hauteur de pesage est ainsi définie pour ce canal.



6. Incliner l'outil comme en situation réelle de pesage.

- Ex :
- pour le chargement d'aliments, caver l'outil à fond.
 - pour le chargement de palettes, positionner l'outil avec la pige repère.

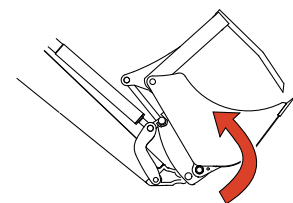

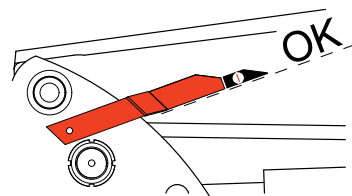

Pour les outils à griffe, positionner la griffe comme en situation réelle de pesage car sa position fait varier la pression dans les vérins de levage.

7. Remonter puis redescendre lentement le chargeur jusqu'à l'alignement des 2 repères.



IMPORTANT : Pour atteindre la hauteur de pesage, il est important de partir du haut vers le bas. Cette opération libère tout résidu de pression dans les vérins de levage qui pourrait altérer les mesures.

8. Un poids s'affiche. Attendre qu'il se stabilise puis appuyer sur . Le poids affiché est alors 0 kg.

9. Répéter le point 7 pour vérifier que le poids affiché est bien de 0 kg. Appuyer sur  si nécessaire.

10. Placer une charge de poids connu dans l'outil.
Plus la charge placée dans l'outil est importante, meilleure sera la précision (600 kg mini).



Répartir cette charge de façon homogène (centrée dans l'outil).

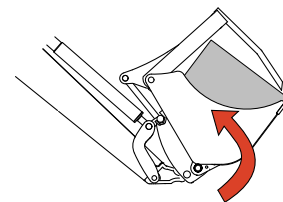

11. Placer le tracteur sur un sol plat et stable. Serrer le frein à main.

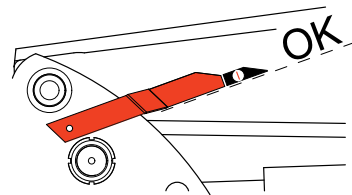

12. Incliner l'outil dans la même position que lors du point 6.

13. Descendre lentement le chargeur jusqu'à l'alignement des 2 repères.



14. Un poids s'affiche. Attendre qu'il se stabilise puis appuyer simultanément sur  et  : ce poids clignote.

15. A l'aide des touches  et , réajuster cette valeur jusqu'à faire apparaître le poids réel de la charge connue.

16. Appuyer de nouveau simultanément sur  et  pour enregistrer ce nouveau poids et revenir à l'affichage initial.

17. Remonter le chargeur et répéter le point 13 pour vérifier que le poids affiché est bien celui qui a été enregistré. Refaire les points 14 à 16 si un réajustement est nécessaire.

La procédure de calibrage est maintenant terminée.

Noter sur la fiche mémo le type d'outil utilisé sur ce canal, son utilisation ainsi que la lettre de repère choisie (I, II, III, IV).

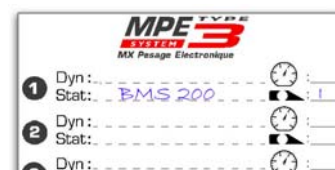

5. UTILISATION





Attention

Ne jamais oublier d'effectuer le tarage de l'outil avant utilisation
Toujours travailler avec une température d'huile stable

5.1 Utilisation en mode dynamique

Tarage :

1. Atteler l'outil. L'outil doit être vide et propre.
2. Placer le sélecteur sur le canal correspondant à cet outil.
S'assurer que le canal soit bien en mode dynamique, et non statique. Pour passer d'un mode à l'autre, appuyer simultanément sur  et .
3. Descendre le chargeur à 10 cm du sol.
4. Positionner l'outil comme en situation réelle de pesage.
5. Stabiliser le régime moteur à la vitesse prévue pour cet outil.
6. Tracteur immobile, actionner le levier à fond pour lever le chargeur jusqu'à l'apparition de "* * * *".
7. Un poids s'affiche. Appuyer sur . Le poids affiché est alors 0 kg.





Vous êtes maintenant prêt à effectuer du pesage.

Pesage :

1. Charger l'outil.
2. Descendre le chargeur à 10 cm du sol.
3. Positionner l'outil en situation de pesage.
4. Stabiliser le régime moteur à la vitesse prévue pour cet outil.
5. Tracteur immobile, actionner le levier à fond pour lever le chargeur jusqu'à l'apparition de "* * * *".
6. Le poids du chargement s'affiche à l'écran.

Poids total :

Par défaut, chaque pesée est cumulée automatiquement et affichée en bas à droite de l'écran.

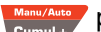

- Pour remettre à zéro le poids total, appuyer simultanément sur  et .
- Pour annuler la dernière pesée enregistrée, appuyer sur .
- Pour enregistrer et cumuler manuellement chaque pesée, appuyer simultanément sur  et .
En mode Manuel, appuyer sur  pour enregistrer chaque pesée.



- Préférer le mode Manuel afin d'éviter tout pesage intempestif et involontaire.
- Le poids total reste en mémoire lorsque le MPE System est éteint.

5.2 Utilisation en mode statique

Tarage :

1. Atteler l'outil. L'outil doit être vide et propre.
2. Placer le sélecteur sur le canal correspondant à cet outil.
S'assurer que le canal soit bien en mode statique, et non dynamique. Pour passer d'un mode à l'autre, appuyer simultanément sur  et .

3. Désactiver le SHOCK ELIMINATOR si le chargeur en est équipé et appuyer sur une touche pour faire disparaître l'affichage "SHOCK ELIMINATOR → OFF".
4. Incliner l'outil comme en situation réelle de pesage.
5. **Descendre** le chargeur lentement jusqu'à l'alignement des 2 repères visuels.
6. Un poids s'affiche. Attendre que ce poids se stabilise puis appuyer sur . Le poids affiché est alors 0 kg.

Vous êtes maintenant prêt à effectuer du pesage.

Pesage :







ATTENTION : ne pas changer la position du chargeur et de l'outil durant le pesage.

1. Charger l'outil de façon homogène.
2. Le poids du chargement apparaît instantanément en haut à droite de l'écran. Attendre que ce poids se stabilise pour connaître avec exactitude le poids du chargement.

Poids total :

En mode statique, le cumul des pesées est systématiquement manuel. Le poids total est affiché en bas à droite de l'écran.

- Pour remettre à zéro le poids total, appuyer simultanément sur  et .
- Pour enregistrer et cumuler une pesée, appuyer sur .
- Pour annuler la dernière pesée enregistrée, appuyer sur .





Le poids total reste en mémoire lorsque le MPE System est éteint.

6. AVERTISSEUR DE CHARGE



6.1 En mode dynamique :

Cette fonctionnalité vous avertit par un signal sonore que le MPE3 System vient de mesurer un poids. Cela vous évite donc de regarder à chaque instant l'écran de la console pour savoir si un poids est affiché ou non.

Par défaut, cet avertisseur est actif. Pour le désactiver, il suffit d'appuyer simultanément sur  et . " **BIP OFF** " apparaît.

6.2 En mode statique :

Cette fonctionnalité vous avertit par un signal sonore que vous vous approchez de la limite de charge que vous avez préalablement programmée.

Par défaut, l'avertisseur de charge est désactivé. Pour l'activer, appuyer tout d'abord sur  pour programmer la limite de charge. La valeur s'affiche en haut à gauche de l'écran. Ensuite, activer le signal sonore en appuyant simultanément sur  et . " **BIP ON** " apparaît.

7. UTILISATION AVEC BENNE DISTRIBUTRICE

Les canaux A à D sont dédiés à une utilisation avec benne distributrice.

- Canal A : configuré en mode dynamique pour le pesage d'herbe ou de maïs lors du désilage.
- Canal B : configuré en mode statique pour l'ajout manuel d'un concentré.
- Canal C : configuré en mode statique pour l'ajout d'un autre concentré.
- Canal D : configuré en mode statique pour la distribution à l'auge (décompte du poids total cumulé par les canaux A, B et C).

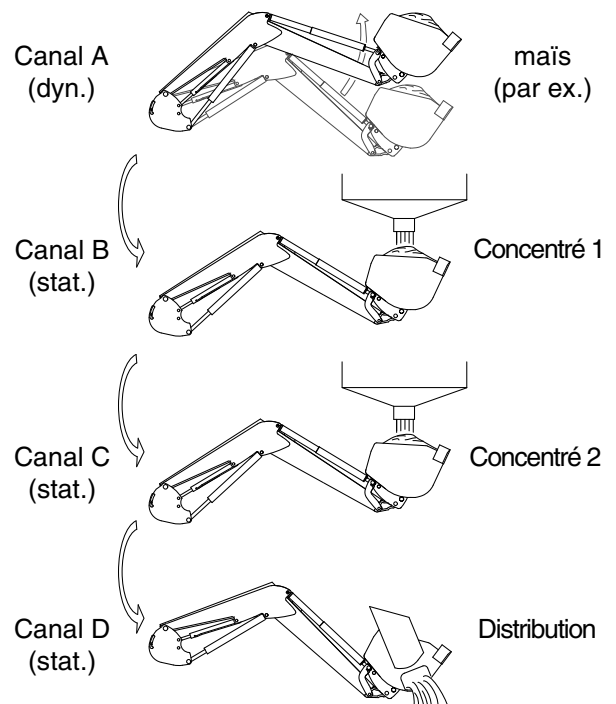

8. CARACTÉRISTIQUES TECHNIQUES

Autonomie :	30 minutes (écran allumé)
Temps de charge :	16 heures (première utilisation)
Précision de pesage :	±1% de la charge maxi (en conditions optimales de calibrage et d'utilisation)
Cumul de charge maximal :	99 999 kg
Tension d'alimentation console :	12 Vcc
Tension d'alimentation boîtier capteur :	12 Vcc
Conformité CE :	Certification radio suivant EN300 220-2 V2.1.1 Certification CEM suivant EN301 489-3 Certification basse tension suivant EN60950-1 : 2001 / A11 : 2004
Distance maximale de communication console / boîtier capteur :	20 mètres
Poids console :	240 grammes
Dimensions console :	14,5 x 9 x 3 cm
Transmetteurs de pression :	0 à 200 bar
Température d'utilisation :	0 à 50°C
Température de stockage :	-20 à 70°C

9. RÉOLUTION DES PROBLÈMES

" Problème réception " s'affiche à l'écran.

Cause	Recherche et résolution
Pas d'émission du boîtier capteur.	⇒ Vérifier que la diode rouge clignote. ⇒ Vérifier que le contact du tracteur est engagé.
La console se trouve hors zone de portée du boîtier capteur.	⇒ Réduire la distance entre la console et le boîtier capteur.
La console ne reconnaît pas le boîtier capteur.	⇒ Effectuer une procédure de resynchronisation : 1 – Eteindre la console. 2 – Maintenez le bouton " cumul - " appuyé et allumer la console. 3 – Le message " recherche radio " apparaît puis l'affichage initial revient.

" Problème pression montée " s'affiche à l'écran.

Cause	Recherche et résolution
Pas d'information du transmetteur de pression montée.	⇒ Vérifier le bon branchement du transmetteur de pression sur le chargeur, côté levage.

" Problème pression descente " s'affiche à l'écran.

Cause	Recherche et résolution
Pas d'information du transmetteur de pression descente.	⇒ Vérifier le bon branchement du transmetteur de pression sur le chargeur, côté descente.

L'éclairage clignote et/ou l'affichage est faible.

Cause	Recherche et résolution
Niveau de batterie trop faible.	⇒ Vérifier le niveau de batterie en restant appuyé sur " Mode ". ⇒ Recharger la console avec le câble de batterie.

Le poids affiché n'est pas cohérent.

Cause	Recherche et résolution
L'outil n'a pas été taré avant utilisation.	⇒ Revoir Utilisation (chapitre 5).
Le canal n'est pas correctement choisi en fonction de l'outil.	⇒ Revérifier sur la fiche mémo la bonne correspondance entre l'outil et le canal sélectionné.
Le poids de référence utilisé pour le calibrage n'est pas correct.	⇒ Vérifier le poids de référence et refaire la procédure de calibrage (chapitre 4).
Température d'huile n'est pas stabilisée.	⇒ Attendre que l'huile hydraulique soit à la bonne température.
Le boîtier capteur est dérégulé.	⇒ Vérifier le positionnement du boîtier capteur. ⇒ Refaire la procédure 4.1.1.

Le poids affiché est variable ou instable.

Cause	Recherche et résolution
La charge est mal répartie dans l'outil.	⇒ S'assurer que la répartition de la charge soit homogène.
La pression de l'huile est instable.	⇒ Vérifier qu'il n'y ait pas de fuite au niveau des vérins de levage et de bennage. ⇒ Vérifier le bon graissage des articulations du chargeur.
⇒ Le sol choisi n'est pas plat. ⇒ Le tracteur n'est pas immobile. ⇒ Le régime moteur n'est pas stable. ⇒ La vitesse de levage n'est pas stable (en mode dynamique). ⇒ La position de l'outil (et de la griffe) n'est pas conforme à la procédure de pesage.	⇒ Respecter chaque consigne indiquée dans les procédures de calibrage (chapitre 4) et d'utilisation (chapitre 5).
La température d'huile n'est pas stabilisée.	⇒ Attendre que l'huile hydraulique soit à la bonne température.
Le SHOCK ELIMINATOR n'est pas désactivé pour le mode statique.	⇒ Désactiver le SHOCK ELIMINATOR.
La hauteur du chargeur n'est pas correcte (en mode statique).	⇒ Vérifier que le n° du repère statique est approprié au canal. ⇒ Vérifier que les 2 repères soient bien alignés.

L'avertisseur sonore retentit de façon intempestive.

Cause	Recherche et résolution
L'avertisseur est activé alors qu'aucune limite de charge n'est programmée (en mode statique).	⇒ Désactiver l'avertisseur sonore ou programmer une limite de charge (voir chapitre 6).

La charge se cumule de façon intempestive (en mode dynamique).

Cause	Recherche et résolution
Le chargeur est trop haut lors des déplacements. Une éventuelle pente au niveau du sol peut alors provoquer la mesure d'un poids si le cumul de charge est resté en mode automatique.	⇒ Basculer le cumul de charge en mode manuel (voir chapitre 5).

La console ne se recharge pas.

Cause	Recherche et résolution
Pas d'alimentation.	⇒ Vérifier le branchement du câble batterie ⇒ Vérifier si le câble batterie est alimenté sur un "+" après contact ⇒ Vérifier que la console se recharge bien en restant appuyé sur Mode. Le symbole ">" doit défiler.

DÉCLARATION DE CONFORMITÉ CE

Le constructeur :

MX
19, Rue de Rennes
F - 35690 Acigné

Déclare que le matériel :

MPE System type 3

est conforme

aux exigences de certification radio en accord avec la norme EN 300 220-2 V.2.1.1.

aux exigences de certification CEM en accord avec la norme EN 301 489-3.

aux exigences de certification basse tension en accord avec la norme EN 60950-1 : 2001 / A11 : 2004.















aux exigences de la directive 2006/42 CE du Parlement Européen et du conseil du 17 mai 2006 relatives aux machines.

Acigné, le 1 juillet 2008



Loïc Mailleux
Directeur Technique

MPE TYPE
SYSTEM **3**
MX Pesage Electronique

1	Dyn :		: _____
	Stat:		: _____
2	Dyn :		: _____
	Stat:		: _____
3	Dyn :		: _____
	Stat:		: _____
4	Dyn :		: _____
	Stat:		: _____
5	Dyn :		: _____
	Stat:		: _____
6	Dyn :		: _____
	Stat:		: _____
7	Dyn :		: _____
	Stat:		: _____
A B C D	Dyn :		: _____
	Stat:	}	: _____
	Stat:		
	Stat:		



19, rue de Rennes
BP 83221

F - 35690 ACIGNE

Tél. : +33 (0)2 99 62 52 60

Fax : +33 (0)2 99 62 50 22

e-mail : contact@m-x.eu