



MX 20 C+

MX 25 C+

MX 30 C+

CHARGEURS **COMPACT+**

ESPACES VERTS

Soyez performants,  
**avec précision!**

**MX**

E S P A C E S   V E R T S

CHARGEURS

# COMPACT+



## LE PARALLÉLOGRAMME : LE CONFORT SOUS UN NOUVEL ANGLE

Grâce à des bielles placées sous le bras supérieur, le parallélogramme effectue automatiquement et en permanence la correction de l'angle de l'outil.

> Confort de travail  
Le conducteur s'affranchit de mouvements combinés du monolevier, il peut lever et baisser le chargeur l'esprit libre.

> Visibilité totale  
L'absence de bielles et haubans au-dessus du brancard garantit une visibilité latérale totale.

> Compacité préservée  
Le chargeur conserve sa petite taille adaptée aux travaux pour lesquels il est destiné.



# Des performances en hausse **et une précision toujours aussi redoutable**

De conception simple et rationnelle, puisant dans le savoir-faire MX, les chargeurs COMPACT+ vous permettent d'effectuer facilement toutes les tâches de manutention nécessaires à l'entretien des espaces verts.



## Hauteur maxi optimisée

Garder un ensemble tracteur-chargeur compact, tout en autorisant le déversement aisé de matière dans des remorques ou le gerbage facile de palettes en hauteur, telle est la caractéristique des chargeurs MX COMPACT+.

Forts angles de cavage pour plus de productivité  
La cinématique du cadre d'attelage d'une part et la forme des outils d'autre part garantissent aux chargeurs MX COMPACT+ de forts angles de cavage. Le remplissage des outils, au sol, est aisé.



Forts angles de déversement pour plus d'efficacité  
L'angle de déversement très important des chargeurs MX COMPACT+ permet un vidage rapide et net de l'outil.



E S P A C E S   V E R T S

CHARGEURS

# COMPACT+



## QUALITÉ DE FINITION ET FIABILITÉ: TOUT L'ESPRIT MX

Les chargeurs MX COMPACT+, réalisés selon le même process industriel que les chargeurs agricoles, bénéficient des mêmes soins et offrent la même fiabilité.

> Qualité de réalisation

De la découpe de la tôle jusqu'aux ajustements de montage, les techniques de production MX assurent fiabilité et esthétique.

> Haute finition

Les chargeurs subissent une préparation intensive par grenailage. La peinture adhère parfaitement. Elle est résistante et brillante.

> Test systématique

Tous les chargeurs sont testés sur un banc avant livraison. C'est la garantie d'un produit opérationnel dès sa mise en service.



# Soyez performants, **avec précision!**

Soulever, déplacer, décharger... Ces opérations doivent s'effectuer avec assurance, précision, rapidité, et dans le plus grand confort. La gamme de chargeurs **MX COMPACT+**, issue de la longue expérience MX pour tracteurs agricoles vous apporte toutes ses qualités dans un concentré de chargeur.



Une gamme complète  
pour tracteurs compacts  
**DE 15 CH À 65 CH**

## **MX 20 C+**

De 15 à 25 ch

## **MX 25 C+**

De 20 à 40 ch

## **MX 30 C+**

De 30 à 65 ch

## **SOMMAIRE**

**PERFORMANCES** P.3

**CONFORT** P.6

**RAPIDITÉ** P.7

OUTILS P.8

RELEVAGES P.9

MASSES P.9





## Un confort d'utilisation idéal sur tous les terrains

Pour optimiser ses performances, il faut travailler dans le plus grand confort. C'est la garantie de moins de fatigue, et donc de plus d'attention. Grâce aux équipements des chargeurs COMPACT+, vous êtes plus efficaces pendant le travail, et plus serein après.



### Shock Eliminator System®

Toute la souplesse de l'amortisseur de chocs Grâce au Shock Eliminator System®, lors de vos déplacements, ou lors d'un arrêt brusque du chargeur pendant la descente, les chocs sont supprimés. Votre conduite devient plus souple et vous ne ressentez plus aucune secousse!



Sans Shock Eliminator®

Avec Shock Eliminator®



### Monolevier multifonctions

Souple et ergonomique Véritable commande professionnelle constituée d'un distributeur hydraulique indépendant, très progressif et d'un levier en croix placé idéalement sous la main, il permet d'enchaîner le cavage de l'outil et la levée du chargeur ou d'ajuster la position de l'outil pendant la descente. Tout cela d'une seule main, facilement et confortablement.



### Attelage instantané du chargeur sur le tracteur

L'attelage se fait par un mécanisme simple, sûr, rapide et ergonomique. Le bâti d'adaptation est spécialement étudié pour chaque type de tracteur. La compacité est donc préservée et l'entretien courant facilité.



## Travailler plus vite tout en travaillant mieux

Pour être productif, les performances et la précision ne suffisent pas. Il faut pouvoir réaliser toutes les opérations quotidiennes rapidement et facilement. Utiliser son chargeur seulement quand on en a besoin. Utiliser l'outil précisément adapté au travail à réaliser. Les automatismes des chargeurs COMPACT+ vous donnent cette liberté.

### Une manœuvre sûre

L'approche du chargeur est facile et sûre, grâce à la parfaite visibilité.



### Une manœuvre rapide

En connectant l'hydraulique du chargeur au tracteur, le conducteur positionne facilement le chargeur sur l'adaptation. Le verrouillage par broche est simple et rapide.



### Des béquilles simples d'utilisation

Leur mise en place simple, sans mécanisme compliqué, leur assure une grande fiabilité. Quand le chargeur est utilisé, les béquilles sont placées à l'intérieur du brancard. Elles sont ainsi maintenues propres et le dessous des bras du chargeur n'est pas encombré, permettant ainsi au chargeur de passer au-dessus des ridelles sans accrocher.



### Attelage automatique des outils sur le chargeur

Le verrouillage est automatique, en avant à fond, sans descendre du poste de conduite.

Le déverrouillage s'effectue à l'aide d'un levier facile d'accès.



Plus d'hésitation pour utiliser l'outil adapté. L'attelage / dételage est si facile que le changement d'outil se décide sans hésitation. Ainsi, vous utilisez toujours celui précisément adapté au chantier en cours.





## Des outils adaptés à chacun de vos travaux

MX propose une large gamme d'outils pour les chargeurs COMPACT+. Faciles d'utilisation, ils apportent au tracteur sa pleine polyvalence et rendent le chargeur indispensable aux travaux de tous les jours.

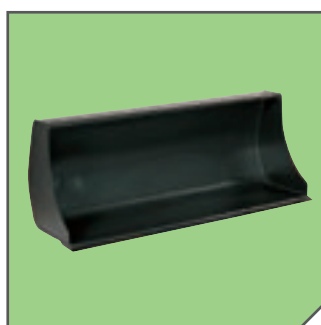

### Benne de reprise

Une gamme composée de 4 largeurs pour une utilisation adaptée.

Avec son fond cylindrique, la benne de reprise garantit un remplissage parfait quel que soit les matériaux : terre, graviers, sable, engrais...

	20C+	25C+	30C+		
BRC 92*	*	*		120 L	155 L
BRC 120	*	*	*	160 L	210 L
BRC 140		*	*	190 L	250 L
BRC 160*		*	*	210 L	270 L

(\* Prochainement disponible)

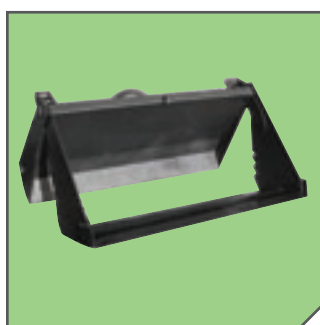

### Benne 4 en 1

Chargement, terrassement, déneigement, arrachement.

Toutes ces opérations peuvent être assurées par un seul et même outil : la benne 4 en 1.

	20C+	25C+	30C+		
BQU 140		*	*	185 L	240 L



### Benne multiservice

Polyvalente, elle permet un travail aussi efficace que la benne de reprise et la fourche à fumier. La griffe procure à cet outil une utilisation simple et sûre.

	20C+	25C+	30C+	
BMSC 120	*	*	*	290 L



### Fourche à fumier

Les doigts de longueur 650 mm apportent à cet outil un rendement appréciable lors du nettoyage des bâtiments. Une griffe peut également être installée d'origine ou ultérieurement afin d'accroître ses performances.

	20C+	25C+	30C+
BFC 115	*	*	*

PERFORMANCES

	MX 20C+	MX 25C+	MX 30C+
Hauteur maxi à l'axe de rotation de l'outil *	2,15 m	2,45 m	2,60 m
Hauteur maxi sous benne horizontale (1)	1,95 m	2,25 m	2,35 m
Hauteur maxi sous benne déversée (2) #	1,60 m	1,90 m	2,00 m
Profondeur de fouille #	0,15 m	0,15 m	0,15 m
Angle de déversement à hauteur maxi (3) #	68°	68°	68°
Angle de déversement au sol (4) #	90°	115°	122°
Angle de cavage (5) #	45°	45°	45°
Portée avant de déchargement (6) #	850-950 mm	950-1050 mm	1050-1150 mm
Force d'arrachement à l'axe de rotation de l'outil *	660 kg	730 kg	1400 kg
Capacité à l'axe de rotation de l'outil sur toute la hauteur *	570 kg	630 kg	990 kg
Charge utile sur palette à 0.50 m en avant des fourches au sol	490 kg	540 kg	1280 kg
Charge utile sur palette à 0.50 m en avant des fourches à 1m du sol	450 kg	500 kg	1150 kg
Charge utile sur palette à 0.50 m en avant des fourches à 2m du sol	410 kg	450 kg	1000 kg
Charge utile sur palette à 0.50 m en avant des fourches à hauteur maxi	390 kg	425 kg	710 kg
Temps de levage	4,5 sec	4,5 sec	3,8 sec
Temps de déversement	2,2 sec	2,5 sec	3,3 sec

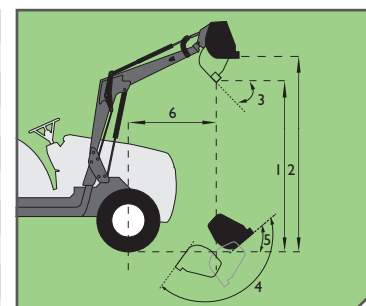

Données variables en fonction du type de tracteur équipé

Caractéristiques établies à :

- une pression de 140 bars et à un débit de 20 litres/mn pour les MX 20C+ et MX 25C+

- une pression de 180 bars et à un débit de 30 litres/mn pour le MX 30C+

# Valeurs données pour une benne de reprise

\*Seules comptent les charges utiles. Les valeurs au sol et à l'axe de rotation de l'outil ne sont pas exploitables

La 3<sup>ème</sup> fonction :

Pour outils animés

La 3<sup>ème</sup> fonction est positionnée sur la traverse, et protégée par un carter.



Mach2®

La connection à la vitesse supérieure

Robuste, sûr et très facile d'utilisation, il permet de connecter d'un seul geste et simultanément tous les coupleurs d'une ligne hydraulique, même sous pression.



OPTIONS

Relevages et masses

MX propose aussi des relevages avant pour tracteurs compacts. Polyvalents, faciles d'utilisation, ils apportent au tracteur un confort et un rendement accru.



MX R05 Capacité de 500 kg

MX R08\* Capacité de 800 kg

(\* Prochainement disponible)



Masses de 250 et 400 kg, de catégorie 1

Esthétiques et bien finies, leur fond plat leur permet de les poser facilement à terre.

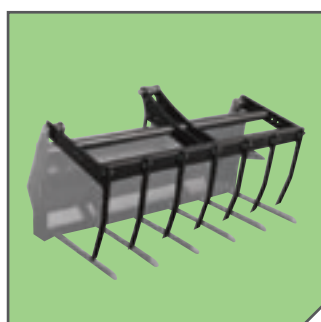

Griffe pour fourche à fumier  
Etudiée pour garantir une très grande fiabilité, la griffe est montée sur la fourche à fumier. Les doigts boulonnés de longueur 470 mm permettent un démontage facile et rapide.

	20C+	25C+	30C+	
GFC 120	*	*	*	300 L



Lame frontale  
Avec une orientation possible de 25° à droite ou à gauche, c'est l'outil idéal pour le déneigement par exemple.

	20C+	25C+	30C+
LFO 140	*	*	*
LFO 160			*



Transpalette  
La longueur des fourches de 1000 mm et leur écartement facilement réglable offrent une manutention aisée de tous types de palettes jusqu'à 800 kg.

	20C+	25C+	30C+
TRC 800	*	*	*



POTIOMAGIQUE - Rennes - Tél. : 0 811 40 23 20.  
616 FR - MX se réserve le droit de modifier sans préavis les caractéristiques, équipements, et prix des modèles présentés.  
Cette documentation ne constitue en aucun cas un document contractuel. Reproduction même partielle interdite.

[www.m-x.fr](http://www.m-x.fr)

19, rue de Rennes

BP 83221

F-35690 Acigné

Tél : +33 (0)2 99 62 52 60

Fax : +33 (0)2 99 62 50 22

Mèl : [contact@m-x.fr](mailto:contact@m-x.fr)



©Mailleux company copyright